



Holse og Wibroe A/S

FSC® 100 %

Bambu FasadPlank Pro™

Monteringsanvisningar

Vid mottagandet av plankorna:

- Dessa anvisningar gäller för H&W-artikelnr 198801 och 198901.
- Kontrollera att kvantiteten och produkten överensstämmer med det du beställde.
- Kontrollera om varan har skadats under transporten. Om så är fallet, informera föraren omedelbart.

Före monteringen ska du:

- Se till att det finns god ventilation bakom fasaden.
- Se till att det finns god ventilation (minst 10–15 mm) runt intilliggande byggnadsdelar.
- Se till att skelettet/underkonstruktionen är stark och stabil.

Montering

Installationen ska alltid utföras i enlighet med gällande regler för montering av fasader. Mer information och råd finns i träinformationsböckerna 55 och 57.

Underliggande ram/skelett

Börja med att montera den bakre ramen som fasadfästena ska skruvas fast i. Ramen kan vara av trä (rekommenderat minst 40x60 mm) eller stål (minsta tjocklek 2 mm). För andra lösningar, kontakta Holse & Wibroe på info@holseogwibroe.dk

Avståndet för vertikala lister är **cc 616,7 mm**. På detta avstånd är installationen snabb och effektiv och minskar därmed monteringskostnaderna. Vid start/avslutning ska brädorna renskas för kortändans not och spont.

Därför är cc-avståndet mellan den första och andra listen **568,7 mm** (se illustrationen) och därefter **616,7 mm**.

FSC® Bambu FacadePlank Pro™ kan monteras med "självbärande stöd". I detta fall får avståndet mellan de vertikala listerna **aldrig** överstiga cc 400 mm.

Tänk på att lämna tillräckligt med utrymme (200–300 mm) mellan beklädnaden och plattorna eller den fasta ytan för att undvika stänk och därmed fukt i brädorna. Avståndet till marken kan minskas till 100–150 mm om marken längs fasaden är täckt med ett lager runda stenar som är minst 400 mm brett och 200 mm djupt, vilket minskar stänk.

Montering av fästen och fasadpanel

Börja med att montera den nedersta raden fästen. Se till att de är helt vågräta. Vi rekommenderar att du fäster ändfogarna med 2 fästen (se illustrationen).

Skär rent änden på den första brädan och applicera vax på snittytan. Placera sedan brädan i fästet. Stöt in nästa bräda tätt intill och fortsätt så tills fasaden är klar. Vid avslutningen skärs brädan till på längden och vax appliceras på snittytan.

Montera sedan nästa rad med fästen, och montera brädorna på samma sätt som för den första raden. Se till att alla brädor är helt nere i notspåret så att alla är vågräta. Slå eventuellt försiktigt på dem med en gummiklubba.

Fortsätt monteringen på samma sätt tills hela fasaden är klar.

Bambu, liksom andra naturmaterial, varierar i färg, struktur och utseende. Se därför till att blanda skivorna så att du får det önskade färgspelet.

Inga reklamationer kan göras för plankor som monterats med synliga fel och brister.

Monteringssteg:

1. Börja med dennedersta raden fästen och se till att de är vågräta.

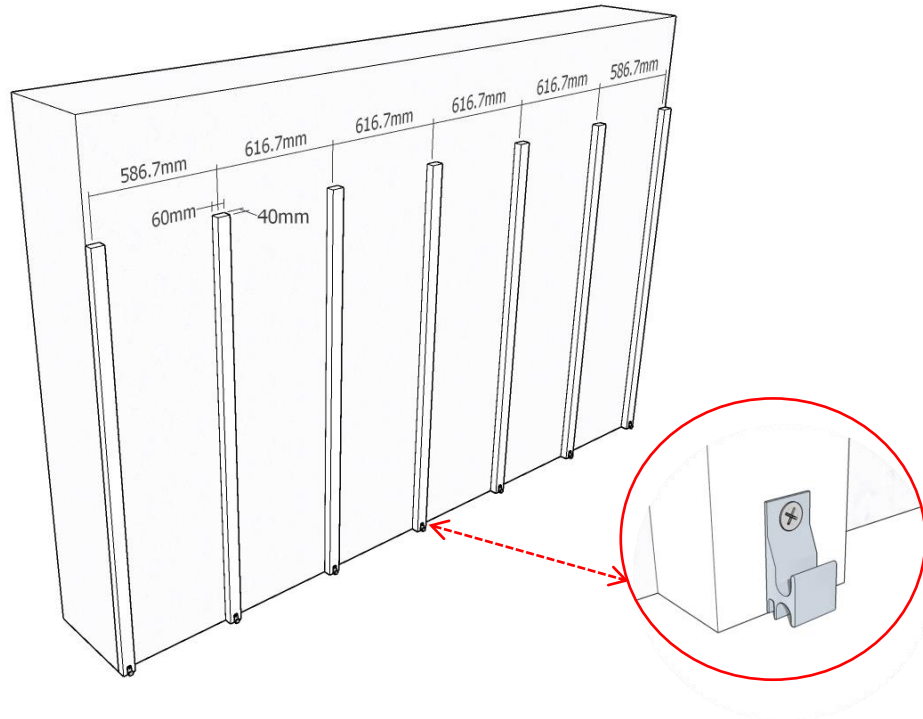

2. Skär av änden, applicera vax och placera brädan i fästet – med notspåret nedåt.

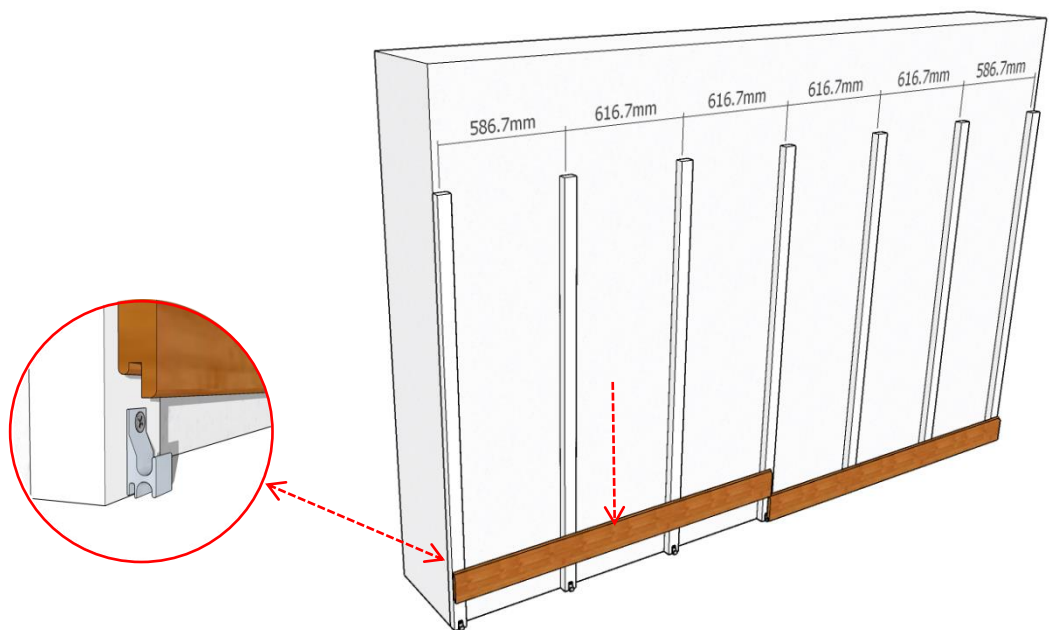

3. Vi rekommenderar att du fäster ändfogarna med 2 fästen.

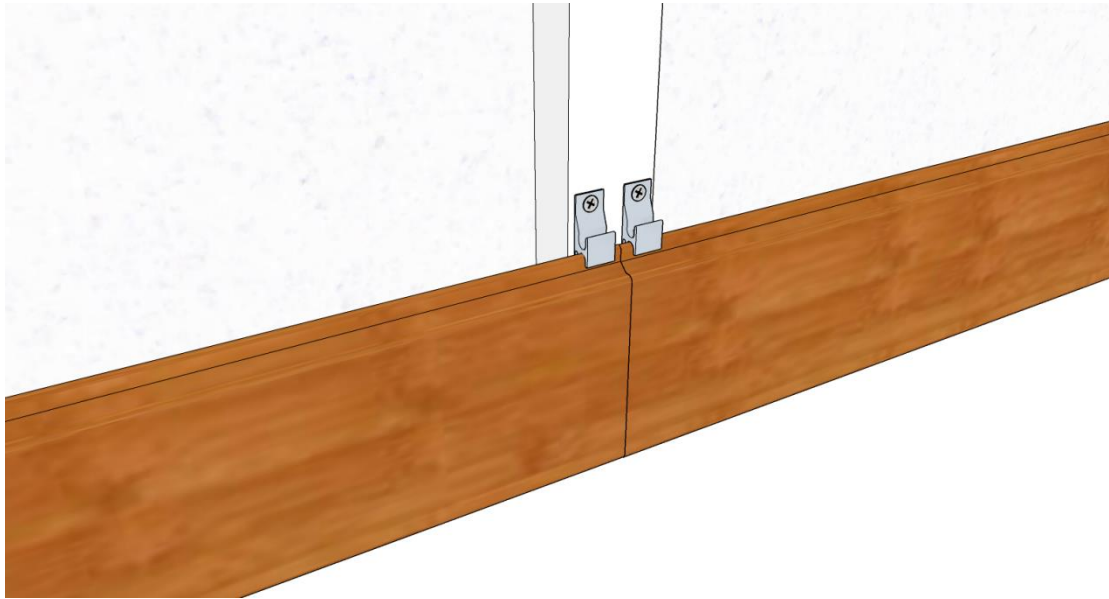

4. Fortsätt på samma sätt tills hela fasaden är klar.

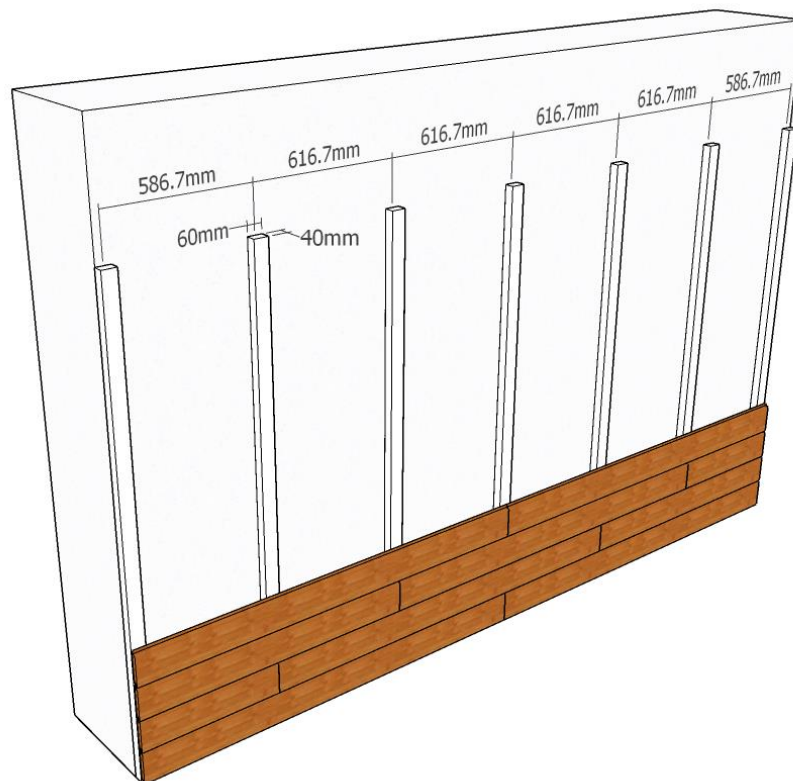

Underhåll

Beroende på vilket utseende som du vill ha i framtiden kan du välja att underhålla fasaden med olja eller låta den stå utan underhåll.

Om den inte underhålls ger det en vädergrå och ojämna yta, och fasadens livslängd minskar (som för alla andra naturmaterial). Sprickor kan uppstå på kortsidan på plankorna, beroende på uttorkning/fukt. Dimensionella förändringar och eventuell krökning av brädor beror på klimatförhållandena där skivorna är placerade. Detta omfattas inte av reklamationsrätten.

Underhåll:

1. Använd eventuellt en högtryckstvätt (4 kg tryck) med terrassrengöringsmedel för att tvätta fasaden helt ren.
2. Använd WOCA Intensiva Trärens utomhusbruk i förhållandet 1:2. Om fasaden är mycket smutsig kan intensiv trärengöring användas utspädd.
3. Rengör sedan med en ANZA terrassborste (köb evt. i Bauhaus). Rengör alltid i brädornas längdriktning.
4. Låt fasaden torka under minst 24 timmar. Plankorna ska vara helt torra innan de oljas in.
5. Applicera sedan WOCA Exterior Wood Oil, Colour Teak, (används till både Espresso och Cognac) i ett jämnt och tunt lager. Du kan använda en WOCA-olja applikator för detta.
6. Efter 5–10 minuter torkar du bort överflödiga olja. Olja är ett lättantändligt material, så se till att du kasserar använda trasor osv. på rätt sätt.
7. Fasaden behöver sedan torka i 24–48 timmar.

Viktigt:

FSC® Bambu FasadPlank Pro™ Espresso och Cognac är ett naturmaterial som kan variera i färg, struktur och utseende. Färgen kan snabbt ändras till ljusbrun eller grå, beroende på underhållsintervallet.

Beroende på klimatförhållandena kan det uppstå små sprickor eller stickor på ytan och i änden på plankorna. Ytan kommer att bli mer ojämn med tiden. Detta fenomen är normalt för de flesta träslag och minimeras genom den patenterade uppvärmningsprocessen. Sprickor kan minimeras genom att applicera vax i ändarna.

I tveksamma fall, kontakta Holse & Wibroe A/S info@holseogwibroe.dk

Förvaring före montering:

FSC® Bambu FasadPlank Pro™ får inte förvaras i direkt solljus. Brädornas yta ska hållas torr och får inte ha direkt kontakt med jord.